

**DEFLEKTORHAUBE RUND  
SCHLANK, VERZINKT  
DES-RS-D1**

**AUSFÜHRUNGEN**

**Verzinkt**

Aluminium auf Anfrage

V2A auf Anfrage

V4A auf Anfrage

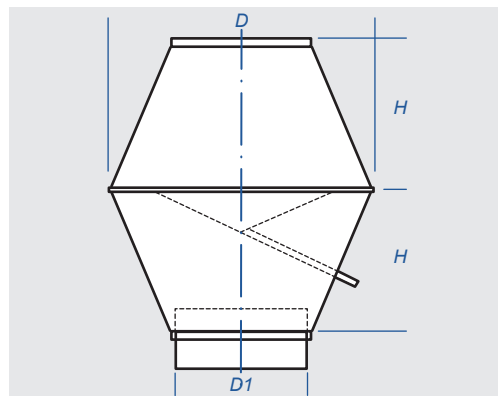

Deflektorhaube in runder Ausführung für vertikalen Luftaustritt mit einem innenliegenden V-förmigen Regenauffangtrichter einschließlich Wasserablaufstutzen, sowie einem Vogelschutzgitter in der Ausblasdüse. Aus Qualitätsfeinblechen in gefalzter Ausführung. Standardmäßig mit Steckstutzen und Anschlagsicke.

D1 (mm)	€/Stck	D (mm)	H (mm)	Ober- fläche m <sup>2</sup>	Gewicht kg
100	50,67	180	110	0,18	1,6
125	50,67	225	105	0,20	1,8
140	58,59	250	150	0,22	1,9
150	58,59	260	155	0,24	2,0
160	58,59	280	165	0,27	2,2
180	73,46	310	180	0,33	2,7
200	73,46	340	195	0,39	3,1
224	79,46	380	215	0,48	3,8
250	79,46	430	250	0,62	5,0
280	79,94	480	275	0,76	7,1
300	79,94	510	275	0,85	8,0
315	87,57	540	310	0,96	9,0
355	99,23	600	340	1,16	10,9
400	116,16	680	370	1,50	13,9
450	178,56	770	440	1,92	20,0
500	226,32	850	480	2,31	24,1
560	296,11	950	535	2,86	29,8
600	302,41	1020	580	3,44	36,1
630	335,88	1070	605	3,75	48,8
710	451,80	1210	690	4,87	62,9
800	514,44	1360	770	6,06	79,1
900	820,35	1530	865	7,59	125,5
1000	884,51	1700	965	9,34	152,8
1120	1064,00	1900	1075	11,69	189,7
1250	1317,89	2120	1195	14,41	232,9
1400	1681,48	2380	1345	18,05	284,7
1600	2668,65	2720	1535	23,38	367,8

**ANMERKUNG**

Andere Abmessungen auf Anfrage lieferbar.

