

**DEFLEKTORHAUBE ECKIG  
STANDARD, VERZINKT  
DEN-E-A/B**

**AUSFÜHRUNGEN**

**Verzinkt**

Aluminium auf Anfrage

V2A auf Anfrage

V4A auf Anfrage

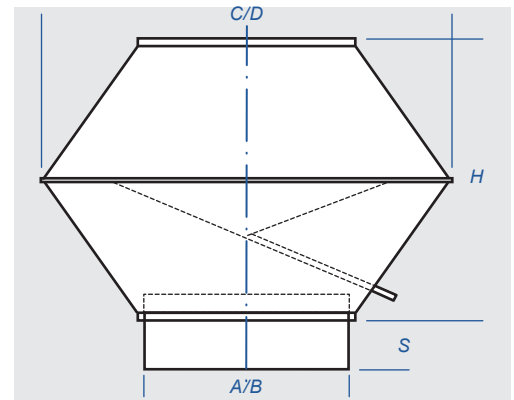

Deflektorhaube in eckiger Ausführung für vertikalen Luftaustritt mit einem innen liegenden V-förmigen Regenauffangtrichter einschließlich Wasserablaufstutzen, sowie einem Vogelschutzgitter in der Ausblasdüse. Anschluss über Profilrahmen oder CGF-Profil 20mm, 30mm.

A/B (mm)	€/Stck	C/D (mm)	H (mm)	S (mm)	Gewicht kg	Volumen- strom m³/h
<b>300/300</b>	<b>229,30</b>	600/600	400	150	18	1900
400/400	264,00	800/800	600	150	24	3450
<b>500/500</b>	<b>330,20</b>	1000/1000	700	150	32	5400
600/600	415,98	1200/1200	900	150	54	7800
<b>700/700</b>	<b>444,86</b>	1400/1400	1050	150	56	10500
800/800	575,03	1600/1600	1250	150	81	13900
<b>900/900</b>	<b>711,00</b>	1800/1800	1350	150	100	17400
1000/1000	867,50	2000/2000	1450	200	150	21500
<b>1100/1100</b>	<b>1070,00</b>	2100/2100	1600	200	180	26000
1200/1200	1275,30	2200/2200	1750	200	204	31000
<b>1300/1300</b>	<b>1496,00</b>	2300/2300	1900	200	231	36000
1400/1400	1749,80	2400/2400	2050	200	272	42000
<b>1500/1500</b>	<b>1995,50</b>	2600/2600	2200	200	300	48000
1600/1600	2215,20	2800/2800	2350	200	408	55000
<b>1700/1700</b>	<b>2675,50</b>	3100/3100	2500	200	456	62000
1800/1800	3125,20	3300/3300	2650	200	504	70000
<b>1900/1900</b>	<b>3375,20</b>	3500/3500	2800	200	556	78000
2000/2000	3872,80	3700/3700	3000	200	614	86000

**ANMERKUNG**

Andere Abmessungen auf Anfrage lieferbar

