

**DEFLEKTORHAUBE ECKIG
SCHLANKE AUFFÜHRUNG,
VERZINKT
DES-ES-A/B**

AUSFÜHRUNGEN

Verzinkt

Aluminium auf Anfrage

V2A auf Anfrage

V4A auf Anfrage

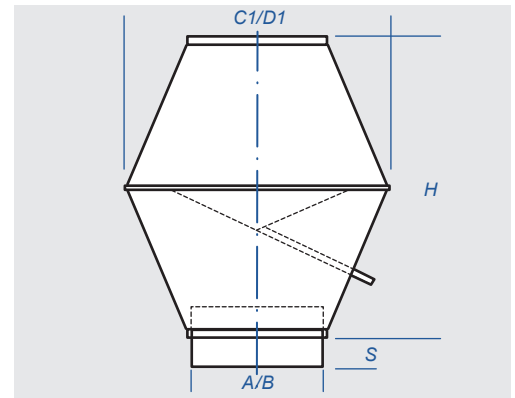

Deflektorhaube in eckiger Ausführung für vertikalen Luftaustritt mit einem innen liegenden V-förmigen Regenauffangtrichter einschließlich Wasserablaufstutzen, sowie einem Vogelschutzgitter in der Ausblasdüse. Anschluss über Profilrahmen oder CGF-Profil 20mm, 30mm.

A/B (mm)	€/Stck	C1/D1 (mm)	H (mm)	S (mm)	Gewicht kg	Volmen- strom m³/h
300/300	229,30	510/510	580	150	18	1900
400/400	264,00	750/750	770	150	24	3450
500/500	330,20	900/900	960	150	32	5400
600/600	415,98	1100/1100	1160	150	54	7800
700/700	444,86	1150/1150	1380	150	56	10500
800/800	575,03	1300/1300	1540	150	81	13900
900/900	711,00	1500/1500	1730	150	100	17400
1000/1000	867,50	1600/1600	1930	200	150	21500
1100/1100	1070,00	1800/1800	2150	200	180	26000
1200/1200	1275,30	1900/1900	2350	200	204	31000
1300/1300	1496,00	2000/2000	2470	200	231	36000
1400/1400	1749,80	2200/2200	2690	200	272	42000
1500/1500	1995,50	2300/2300	2830	200	300	48000
1600/1600	2215,20	2720/2720	3070	200	408	55000
1700/1700	2675,50	2920/2920	3230	200	456	62000
1800/1800	3125,20	3120/3120	3460	200	504	70000
1900/1900	3375,20	3320/3320	3710	200	556	78000
2000/2000	3872,80	3520/3520	3950	200	614	86000

ANMERKUNG

Andere Abmessungen auf Anfrage lieferbar

